

GERBER®

Laundry Faucet Robinet pour buanderie Grifo de lavandería

Before Your Installation Avant l'installation Antes de instalar

Check the local plumbing code requirements before installation.
Vérifier les exigences du code de la plomberie qui s'applique avant de procéder à l'installation.
Antes de la instalación, verifique los requisitos del código local de plomería.

Check to make sure you have the following parts indicated below:
Vérifier que vous avez les pièces indiquées ci-dessous :
Compruebe que tiene las siguientes piezas:

Tools You Will Need Outils requis Herramientas necesarias

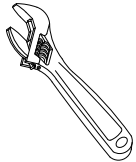

Adjustable wrench

Clé ajustable

Llave ajustable

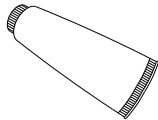

Silicone sealant

Enduit d'étanchéité au silicone

Sellante de silicona

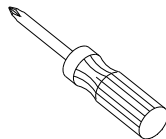

Phillips screwdriver

Tournevis cruciforme

Destornillador Phillips

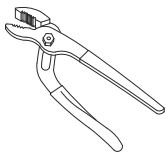

Groove joint plier

Pince multiprise

Pinza de extensión



Allen wrench

Clé hexagonale

Llave allen



G0049234



G0049244



G0049274



G0749244



GC044242



GC444242

This product may require the installation of a certified atmospheric vacuum breaker (AVB). For more information please check your local plumbing codes.

Ce produit peut nécessiter l'installation d'un brise-vide atmosphérique (AVB) certifié. Pour plus d'informations, veuillez consulter les codes de plomberie locaux.

Este producto podría requerir la instalación de un interruptor de vacío atmosférico (AVB) certificado. Para obtener más información, consulte los códigos locales de plomería.

08/22

Need Help? In **USA** Please call our toll-free Customer service line at **1-888-328-2383** or **WWW.GERBER-US.COM** for additional assistance or service.

In **CA** Please call our toll-free Customer service line at **1-800-487-8372** or **WWW.GERBER-CA.COM** for additional assistance or service.

Besoín d'aide? Aux **États-Unis**, veuillez appeler notre ligne de service à la clientèle sans frais au **1-888-328-2383** ou visiter **WWW.GERBER-US.COM** pour obtenir de l'aide ou un service supplémentaire. Au **Canada**, veuillez appeler notre ligne de service à la clientèle sans frais au **1-800-487-8372** ou visiter **WWW.GERBER-CA.COM** pour obtenir de l'aide ou un service supplémentaire.

¿Necesita ayuda? En **Estados Unidos**, llame a nuestra línea gratuita de servicio al cliente al **1-888-328-2383** o visite **WWW.GERBER-US.COM** para obtener ayuda o servicio adicional. En **Canadá**, llame a nuestra línea gratuita de servicio al cliente al **1-800-487-8372** o visite **WWW.GERBER-CA.COM** para obtener ayuda o servicio adicional.

Faucet Installation Procedures / Procédures d'installation du robinet / Instalación del grifo

Gerber always recommends that plumbing products be installed by a licensed professional.

Gerber recommande que les articles de plomberie soient toujours installés par un professionnel qualifié.

Gerber siempre recomienda que los productos de plomería sean instalados por un profesional autorizado.

1. Shut off the main water supply before installation by turning the valves clockwise.

Fermer l'alimentation principale en eau avant l'installation en tournant les valves d'alimentation dans le sens horaire.

Antes de realizar la instalación, cierre el suministro principal de agua girando las válvulas en sentido horario.

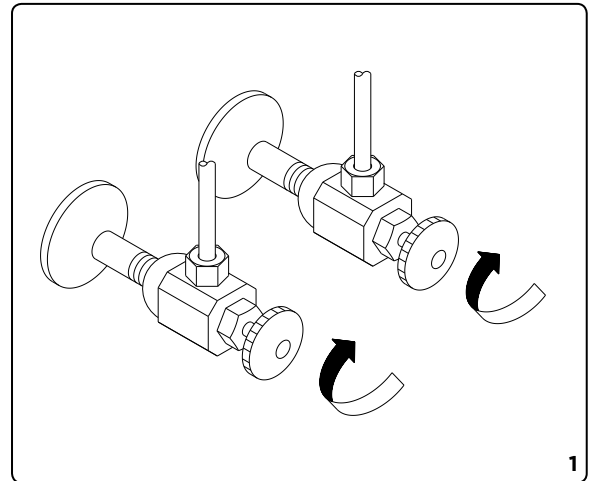

2. Place silicone sealant beneath the plastic gasket and install faucet through the mounting holes in sink.

Appliquer de l'enduit d'étanchéité au silicone sous le joint d'étanchéité en plastique et installer le robinet dans les trous de montage du lavabo.

Coloque el sellante de silicona debajo de la junta de plástico e instale el grifo a través de los orificios de montaje del fregadero.

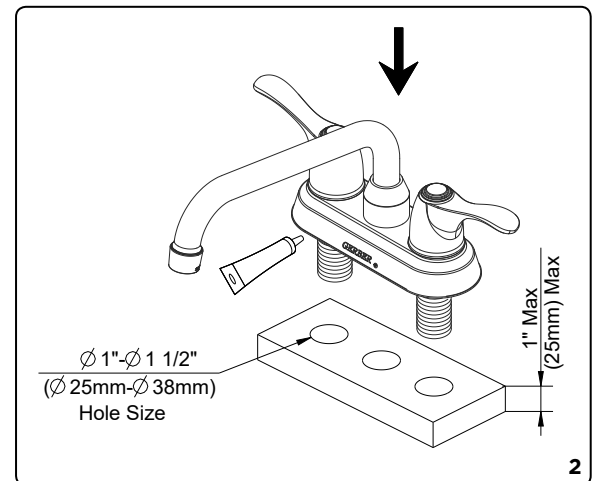

3. Screw and tighten lock nuts onto faucet.

Visser et serrer les écrous de blocage sur le robinet.

Atornille y ajuste las tuercas prisioneras en el grifo.

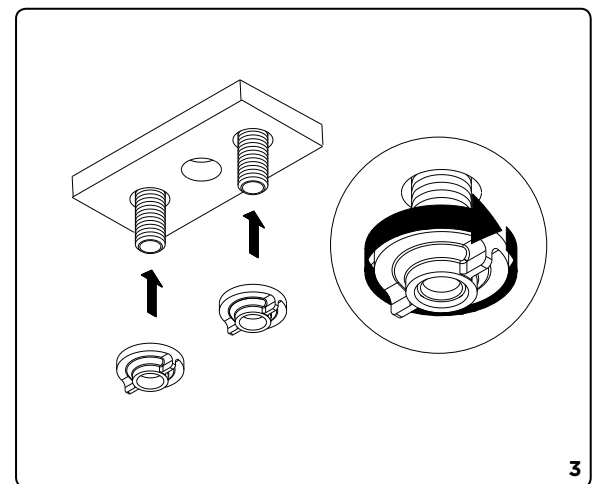

Maintenance Your new faucet is designed for years of trouble-free performance. Keep it looking new by cleaning it periodically with a soft cloth. Avoid abrasive cleaners, steel wool and harsh chemicals as these will dull the finish and void your warranty.

Warranty Registration: Please log on to gerber-us.com to register your product today.

4. Connect water supply lines.

Raccorder les conduites d'alimentation en eau.

Conecte las líneas de suministro de agua.

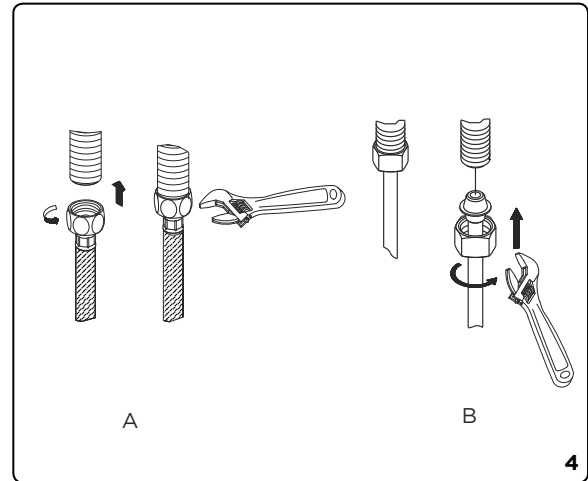

5. The supply hoses/tubes (commodity item can be found in hardware stores) fit 3/8" supply valves. Apply pipe sealant tape to threads on valve before attaching the supply hoses/tubes.

A. Tighten the hoses onto water supply.

B. Tighten the tubes to the water supply with nut.

Les tuyaux flexibles/rigides (en vente dans les quincailleries) doivent s'adapter à des orifices d'entrée de 3/8 po. Appliquer du ruban d'étanchéité pour tuyau sur les filets de l'orifice avant de fixer les tuyaux d'alimentation flexibles/rigides.

A. Fixer les tuyaux flexibles à l'orifice d'entrée.

B. Fixer les tuyaux rigides à l'orifice d'entrée avec un écrou.

Las mangueras/tubos de suministro (artículos básicos de venta en cualquier ferretería) se ajustan a las válvulas de suministro de 3/8". Aplique cinta selladora de tuberías en las roscas de la válvula antes de conectar las mangueras/tubos de suministro.

A. Ajuste las mangueras en el suministro de agua.

B. Ajuste los tubos en el suministro de agua con una tuerca.

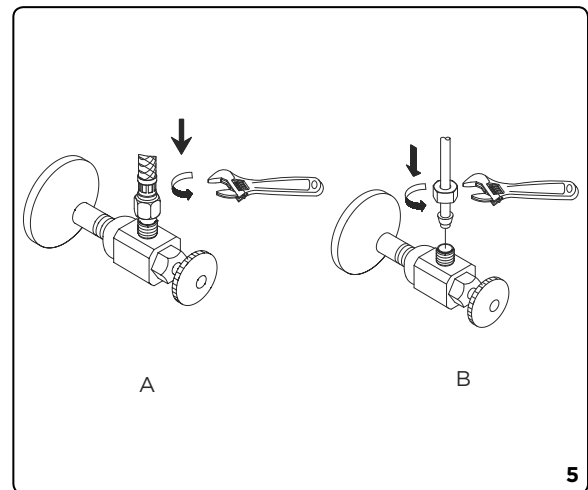

6. After installing the faucet, remove the aerator and turn on the water to flush out any debris. Re-assemble the aerator.

Après avoir terminé l'installation du robinet, enlever l'aérateur, puis ouvrir le robinet pour que l'eau évacue tout débris pouvant se trouver à l'intérieur. Réassembler l'aérateur.

Después de instalar el grifo, retire el aireador y abra el paso del agua para remover cualquier residuo. Vuelva a colocar el aireador.

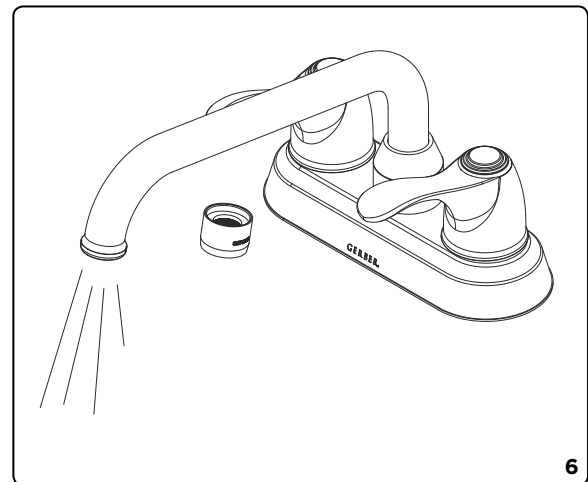

Entretien Votre nouveau robinet est conçu pour fonctionner sans problème, des années durant. Nettoyez-le périodiquement avec un chiffon doux pour qu'il conserve la même apparence qu'à l'état neuf. Évitez les nettoyeurs abrasifs, la laine d'acier et les produits chimiques forts puisqu'ils endommageront le fini et rendront votre garantie nulle. **Enregistrement de la garantie :** veuillez vous connecter sur gerber-us.com pour enregistrer votre produit aujourd'hui.

Mantenimiento Su nuevo grifo está diseñado para brindar años de funcionamiento sin problemas. Mantenga su apariencia nueva limpiándolo periódicamente con un paño suave. Evite limpiadores abrasivos, estropajo de acero y sustancias químicas agresivas porque deslustrarán el acabado y anularán la garantía. **Registro de garantía:** inicie sesión en gerber-us.com ahora para registrar su producto.

Trouble-Shooting / Dépannage / Solución de problemas

If you've followed the instructions carefully and your faucet still does not work properly, take these corrective steps.

Si vous avez suivi attentivement les instructions et que votre robinet ne fonctionne toujours pas correctement, apportez les correctifs suivants.

Si ha seguido las instrucciones cuidadosamente y su grifo aún no funciona correctamente, siga estos pasos correctivos.

Problem/Problème/Problema	Cause/Cause/Causa	Action/Action/Acción
Leaks underneath handle.	Adjusting ring or cap has come loose.	Remove handle and tighten adjusting ring or cap.
<i>Fuites sous la poignée.</i>	<i>La bague de réglage ou le capuchon est desserré.</i>	<i>Enlever la poignée et serrer la bague de réglage ou le capuchon.</i>
<i>Fugas debajo de la manija.</i>	<i>El anillo o la tapa ajustable está flojo.</i>	<i>Retire la manija y ajuste el anillo o la tapa ajustable.</i>
Aerator leaks or has an inconsistent water flow pattern.	Aerator is dirty or misfitted.	Unscrew the aerator to check rubber packing or replace the aerator.
<i>L'aérateur fuit ou la diffusion des jets qui s'en écoulent n'est pas uniforme.</i>	<i>L'aérateur est mal ajusté ou sale.</i>	<i>Dévisser l'aérateur pour vérifier le joint en caoutchouc ou remplacer l'aérateur.</i>
<i>El aireador tiene fugas o su patrón de flujo de agua es inconsistente.</i>	<i>El aireador está sucio o desajustado.</i>	<i>Desatornille el aireador para revisar el empaque de goma o reemplace el aireador.</i>

Maintenance Your new faucet is designed for years of trouble-free performance. Keep it looking new by cleaning it periodically with a soft cloth. Avoid abrasive cleaners, steel wool and harsh chemicals as these will dull the finish and void your warranty.

Warranty Registration: Please log on to gerber-us.com to register your product today.